

標準図面集

標準道路横断構成

(1) 幅員 5.0m以上

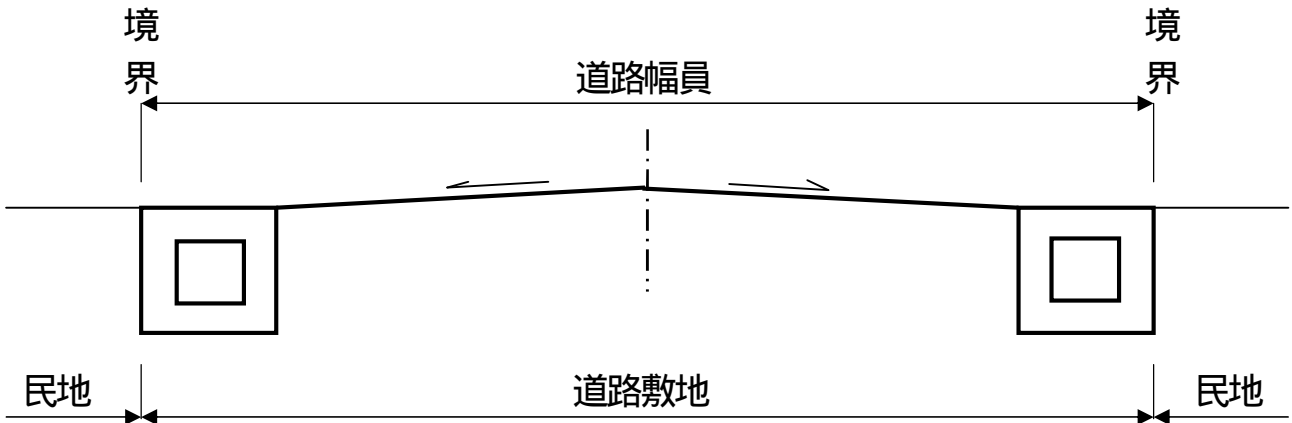

(2) 幅員 5.0m未満

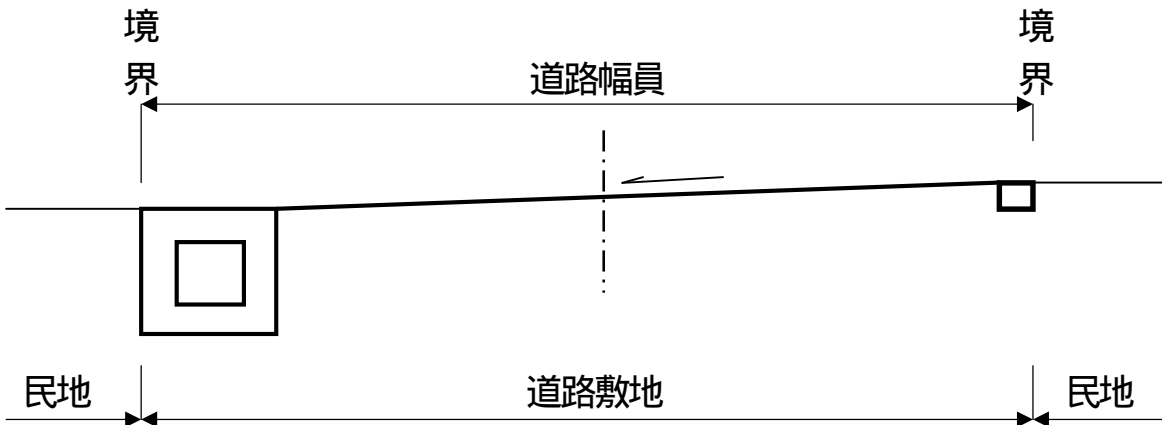

(3) 歩道車道を分離する場合
歩道有効幅員 2.0m以上

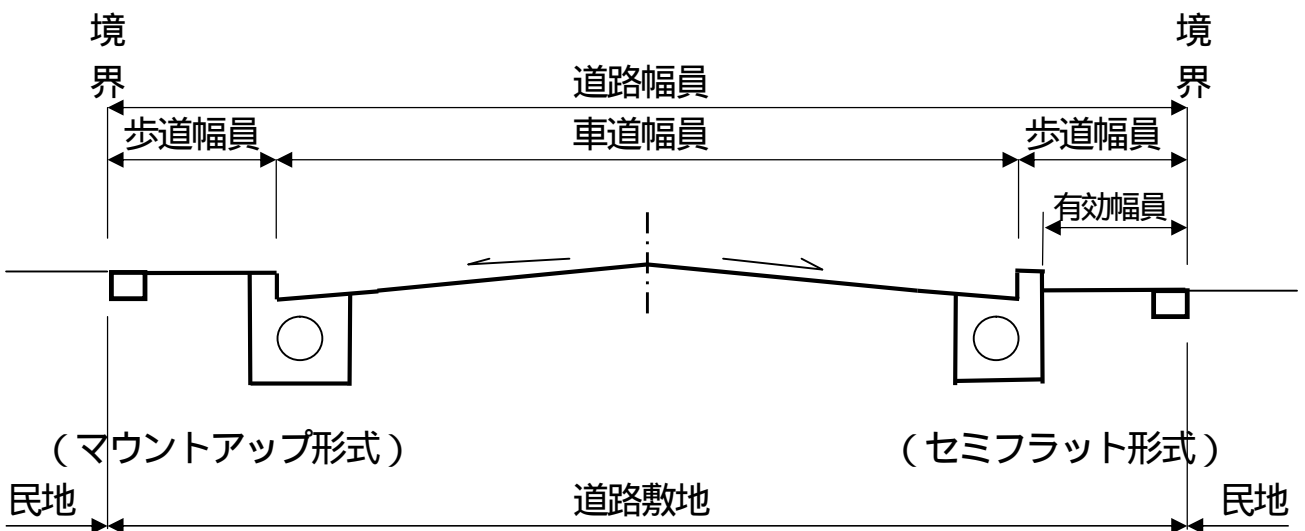

(4) 道路と宅地との高低差がある場合

道路の法敷には、崩壊防止のための擁壁等必要な措置を講じるものとする。

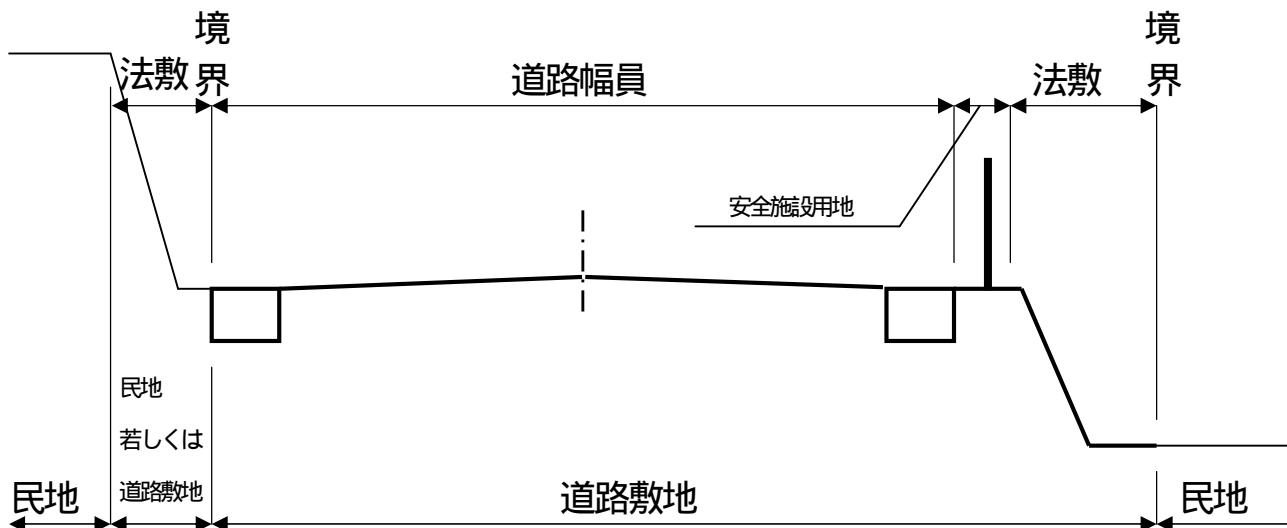

転回広場

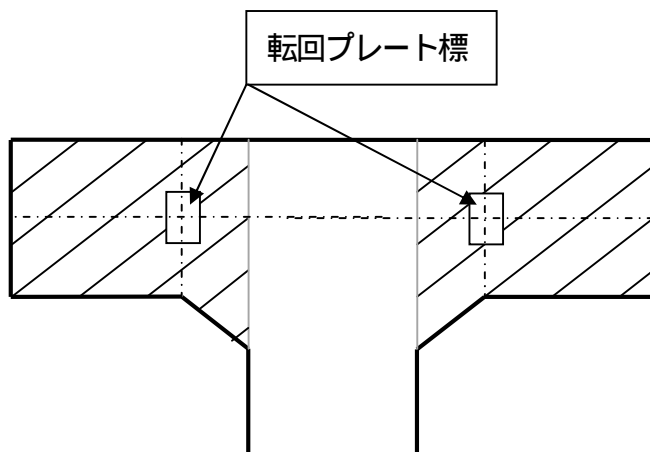
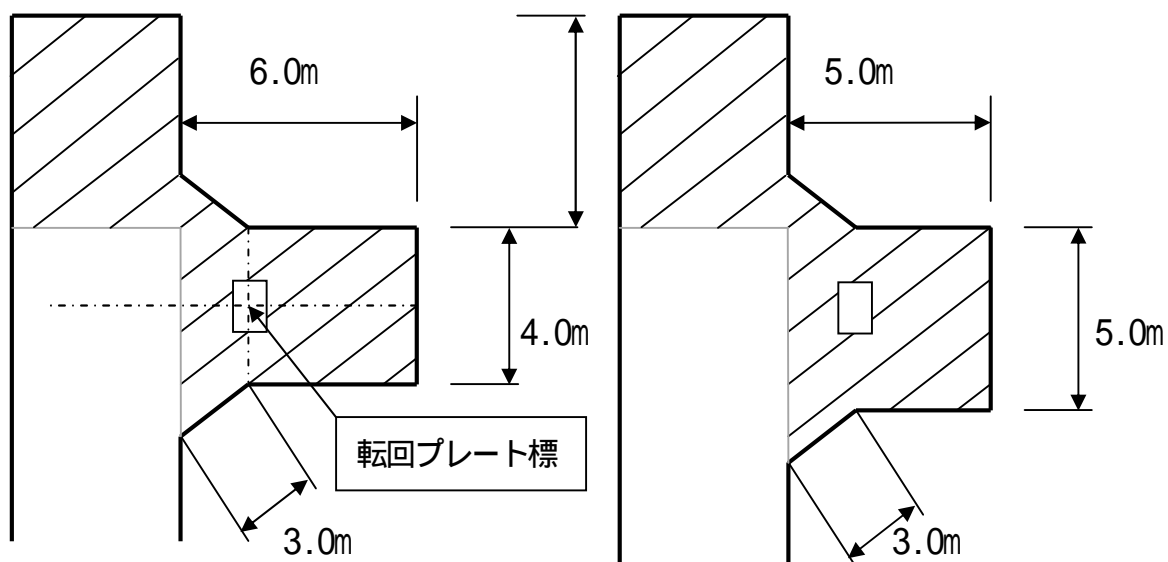

転回プレート標

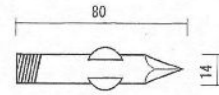
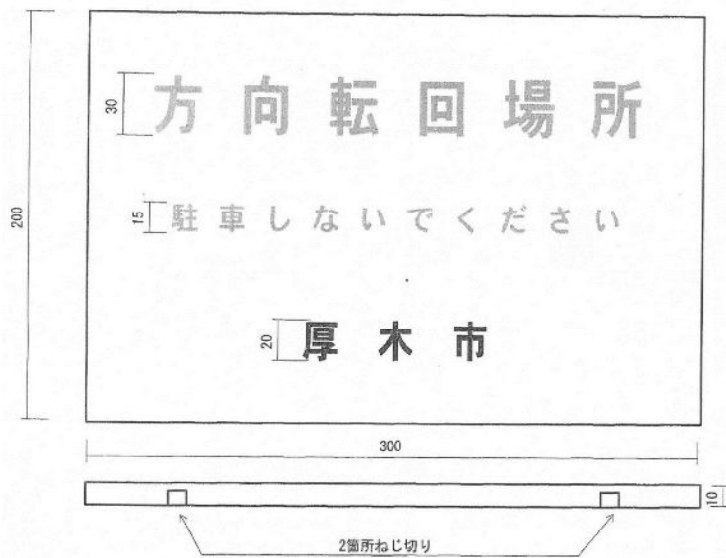
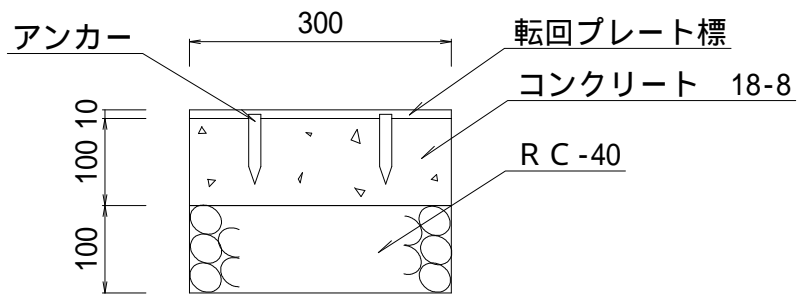

専用アンカー 3/8×80 2本

材質 : 真鍮
寸法 : 300×200×10 t

彫り文字色
厚木市 : 黒色
その他 : 赤色

単位 : mm

図3 各種構造物標準図
スリット側溝

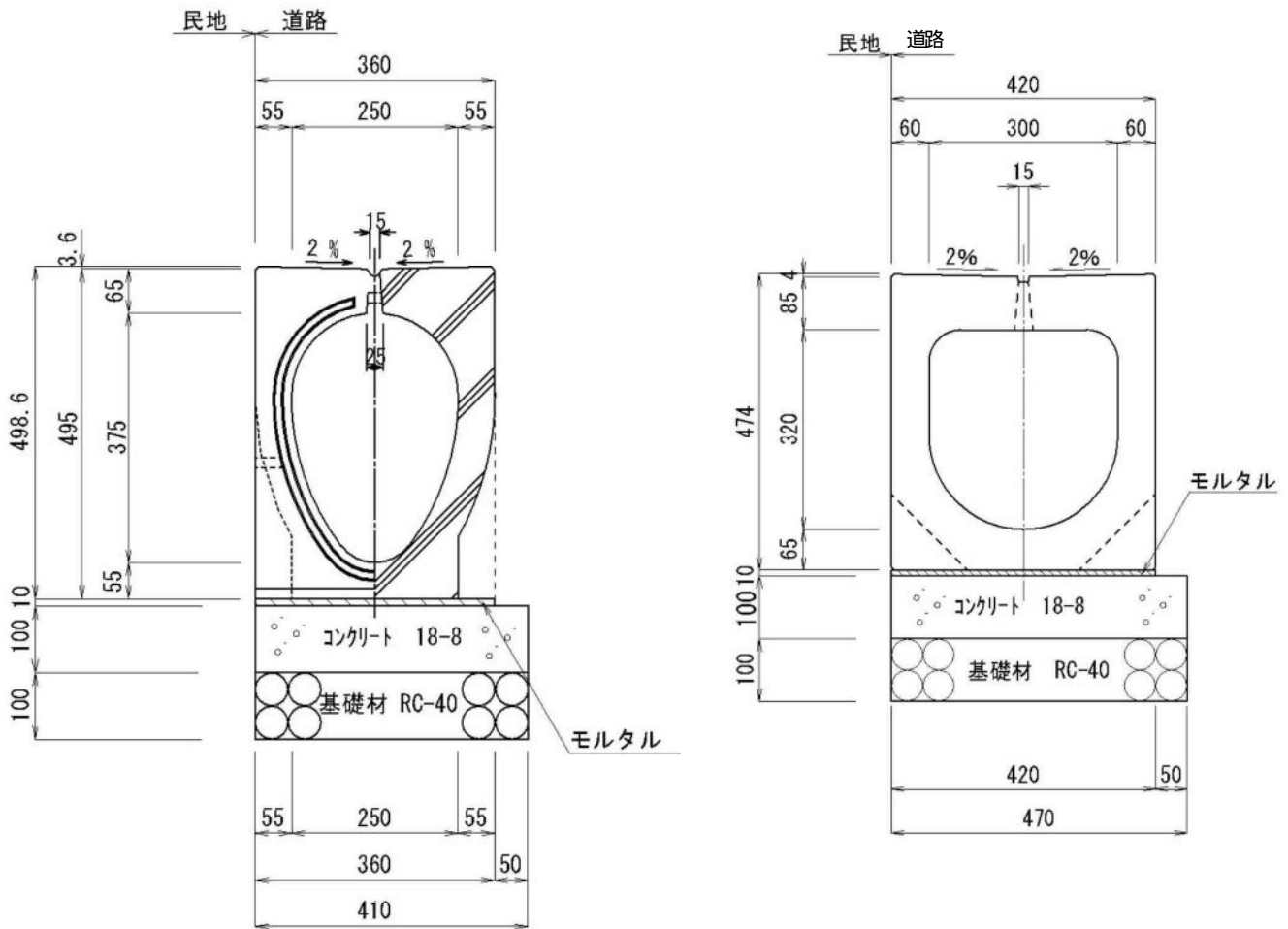

スリット側溝例1

スリット側溝例2

20mに1箇所以上管理柵を設けること。

注意：スリット側溝については、製品の指定はしないが、採用に当たっては事前に協議すること。

現場打側溝

床版部断面図

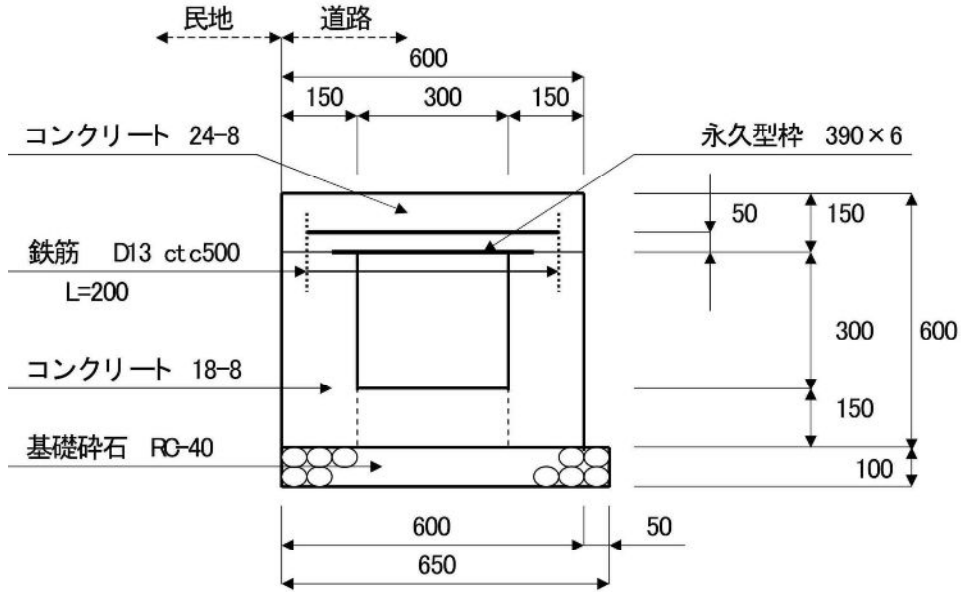

グレーチング部断面図

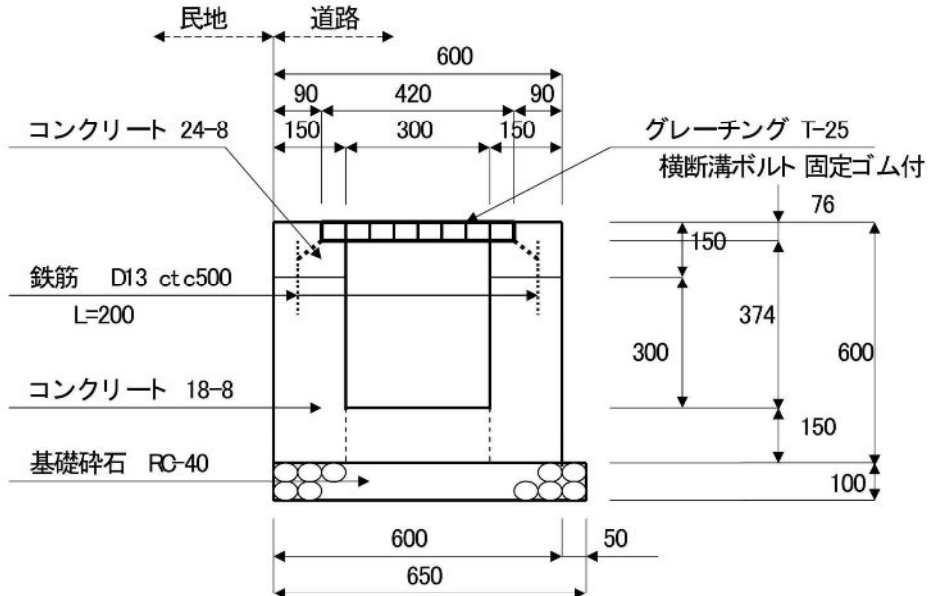

平面図

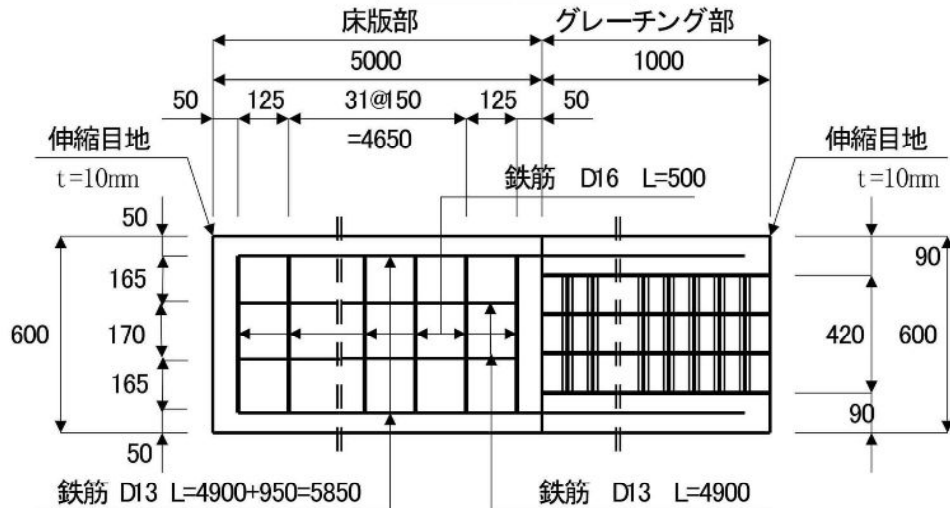

L型側溝

セミフラット歩道型

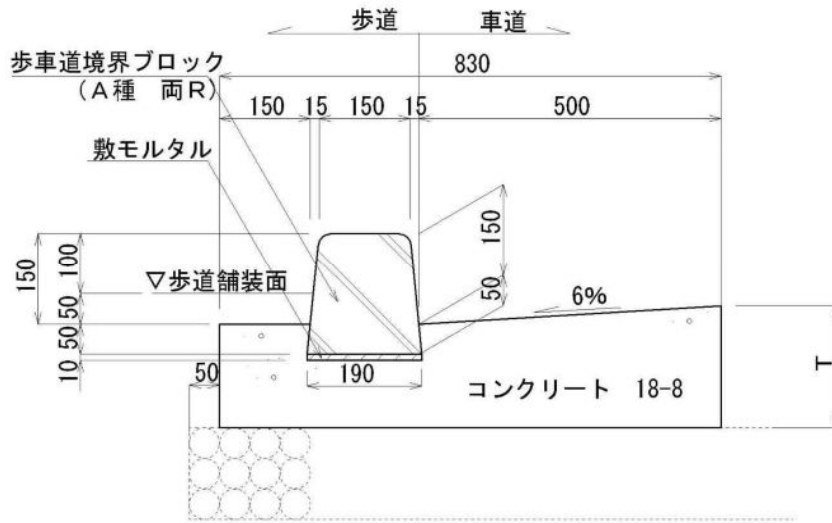

マウントアップ歩道型

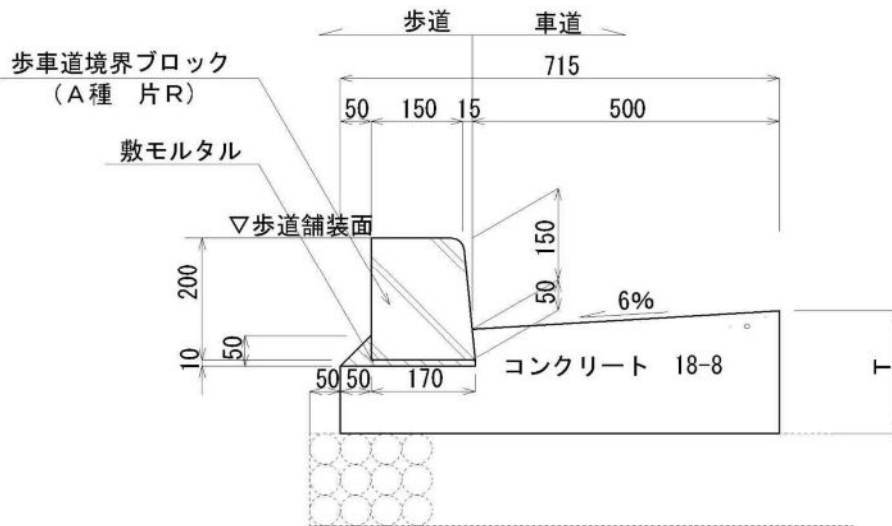

横断歩道型

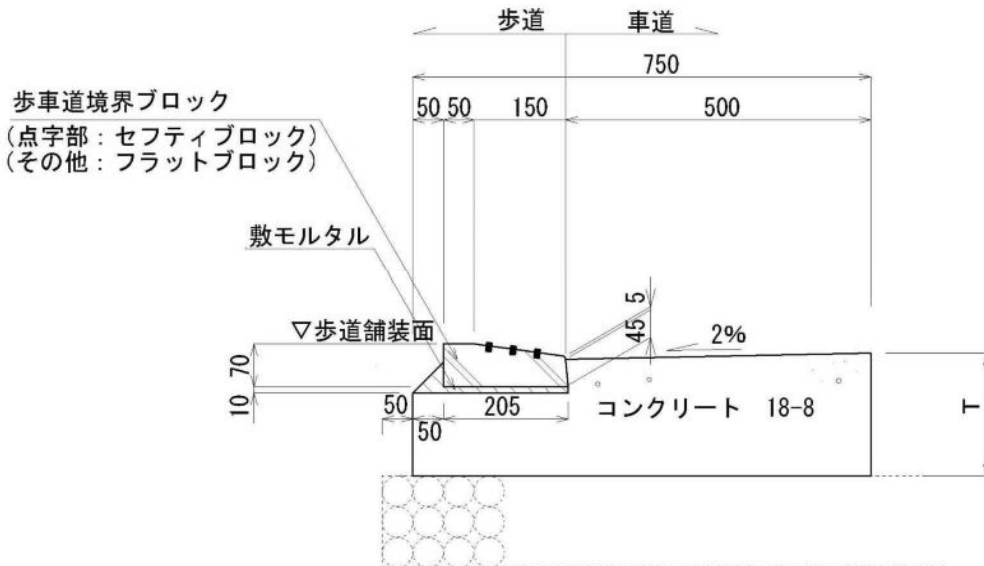

切下げ歩道標準型

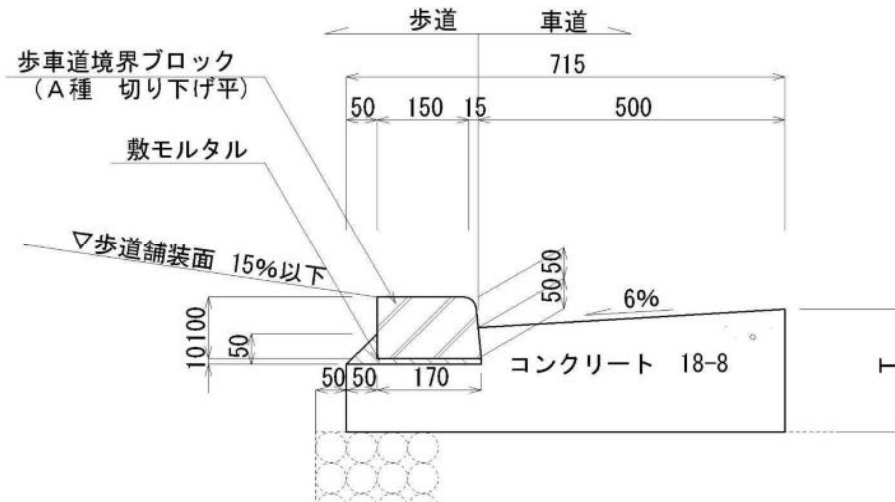

切下げ歩道大型車対応型

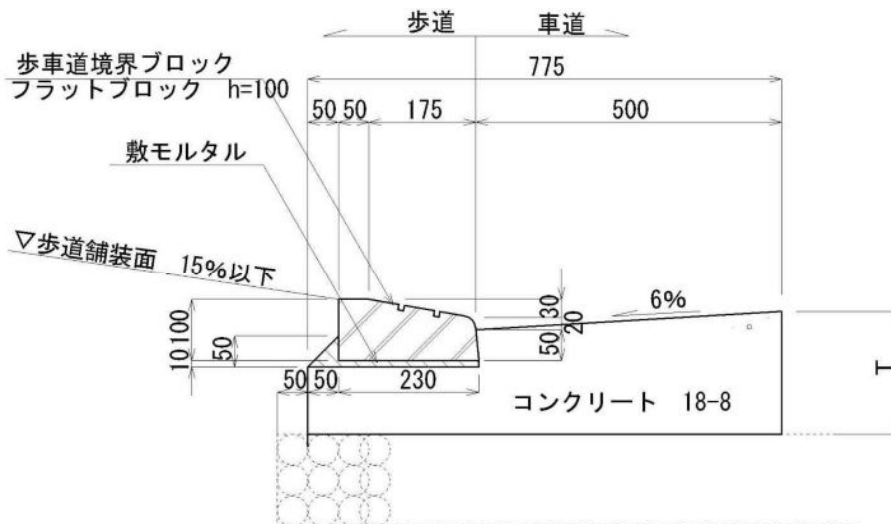

特殊ブロック型

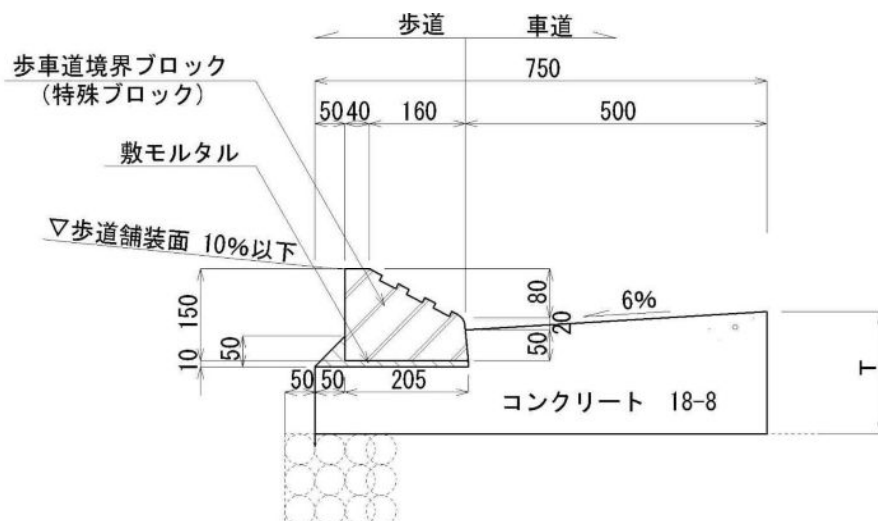

エプロン厚Tは大型車交通量により

1,000 台未満/日・方向	: T=150mm
1,000 台以上 3,000 台未満/日	: T=200mm
3,000 台以上	: T=250mm

製品型

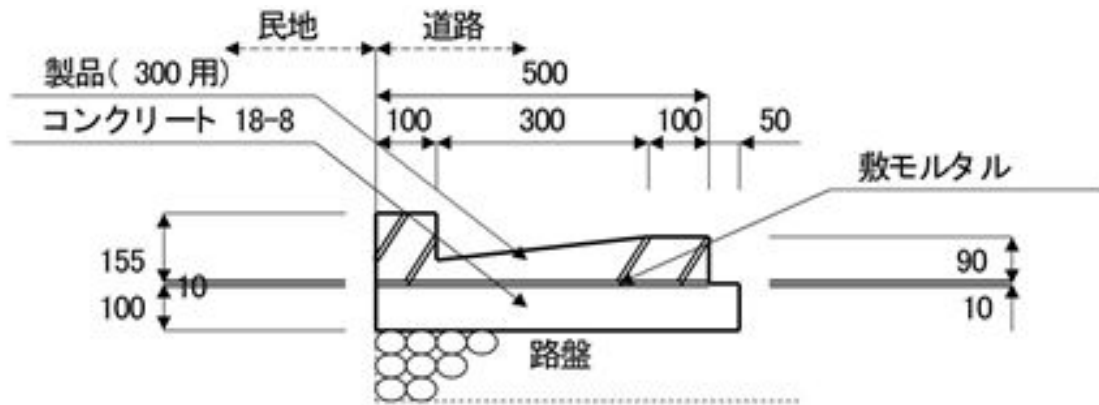

現場打型

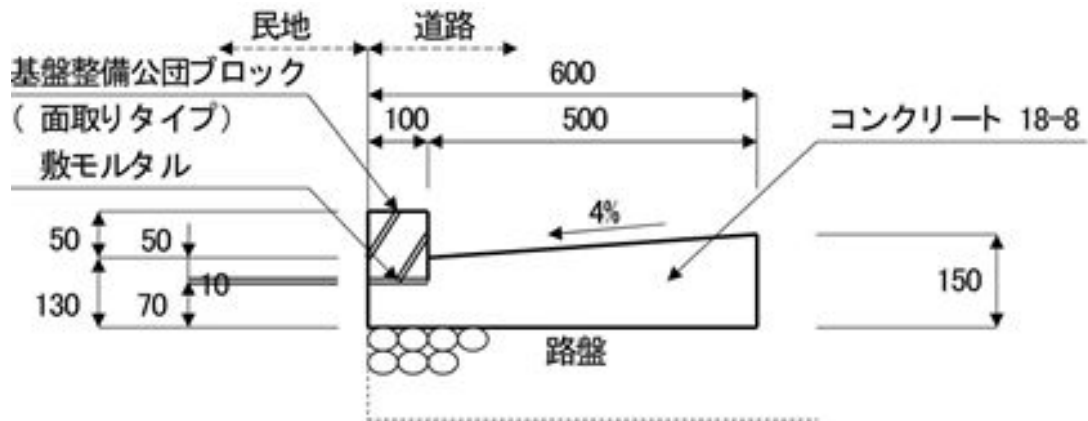

集水桝は道路の幅員及び縦断勾配に応じ適切に配置すること。

U型側溝

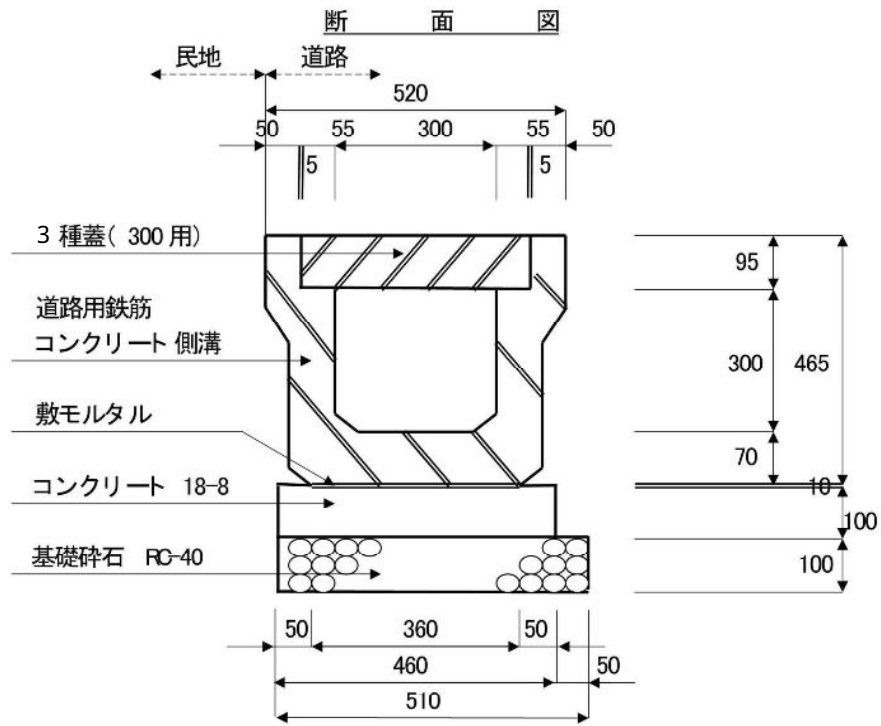

20mに1箇所以上管理柵を設けること。

側溝隔壁

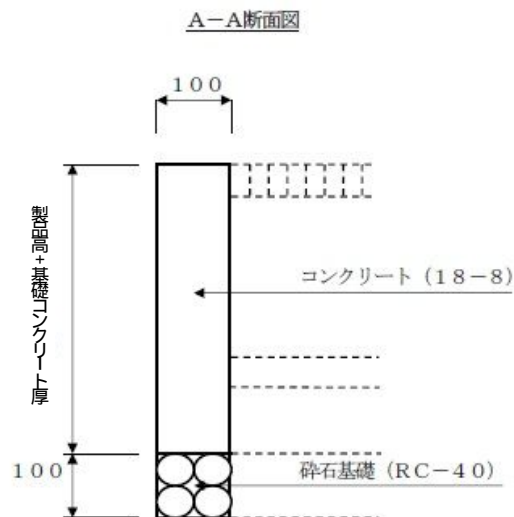
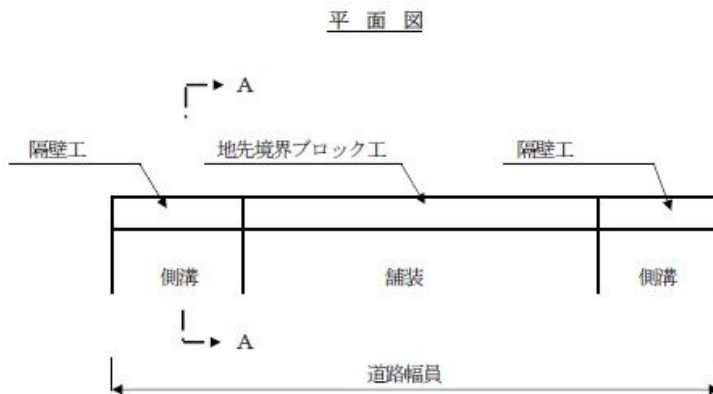

横断側溝

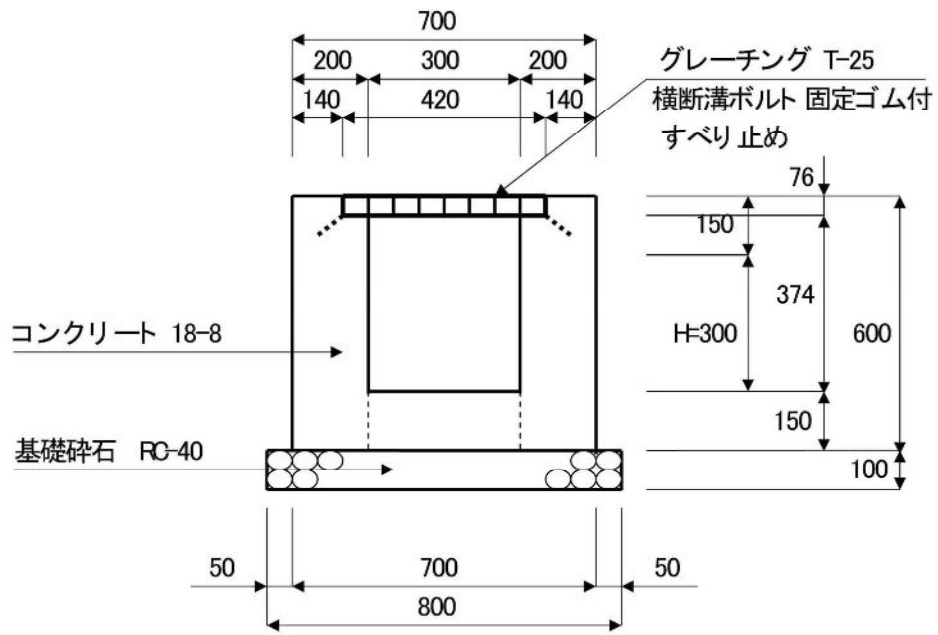

横断暗渠

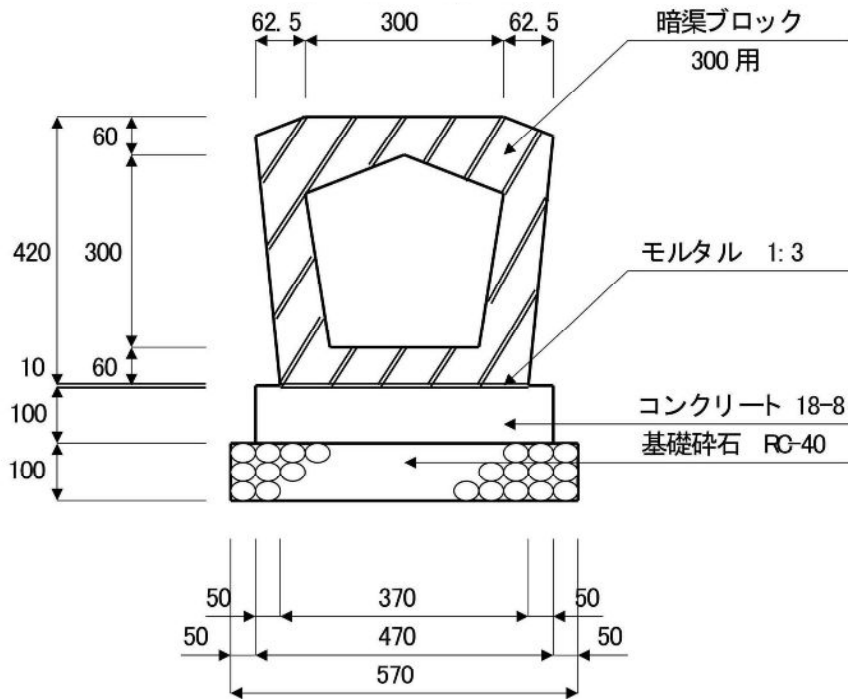

集水桝

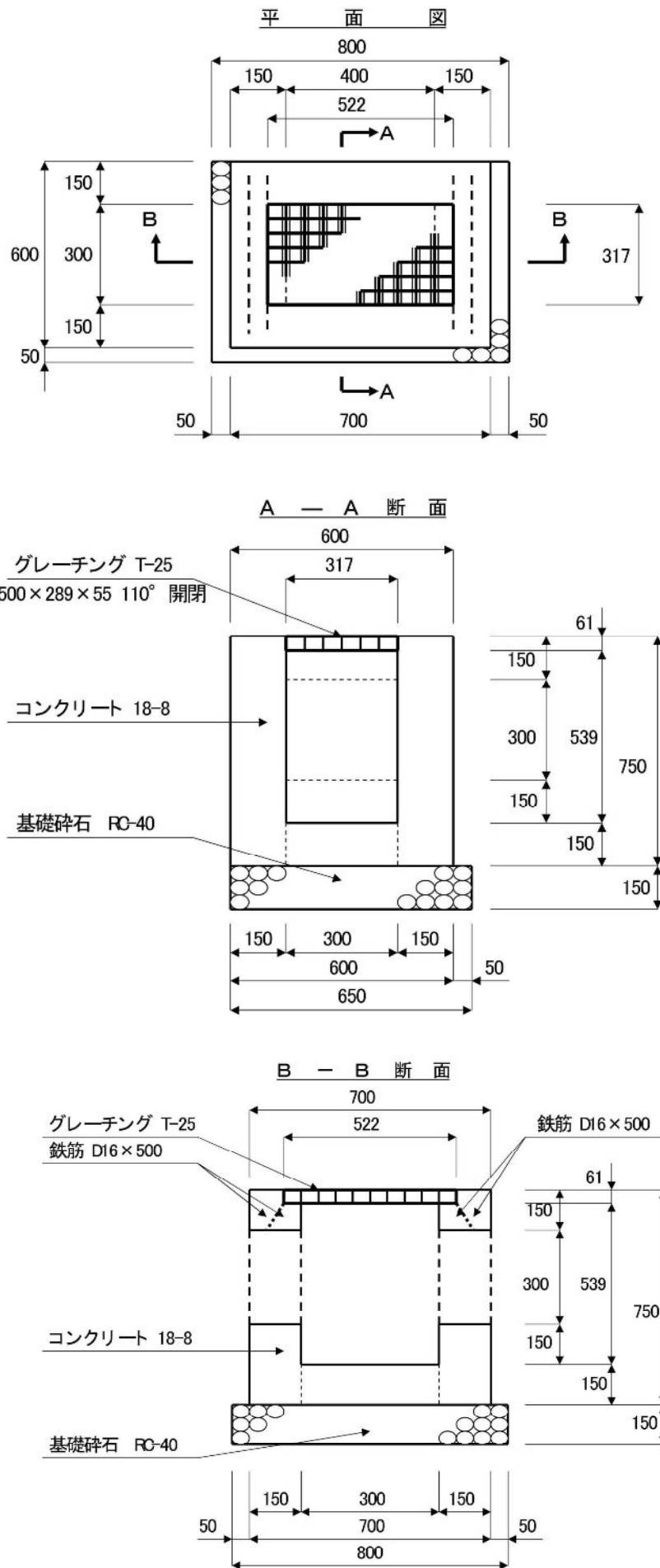

ガードレール

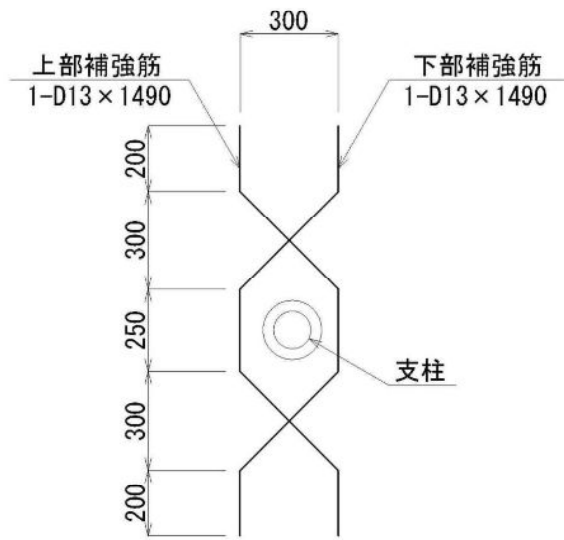
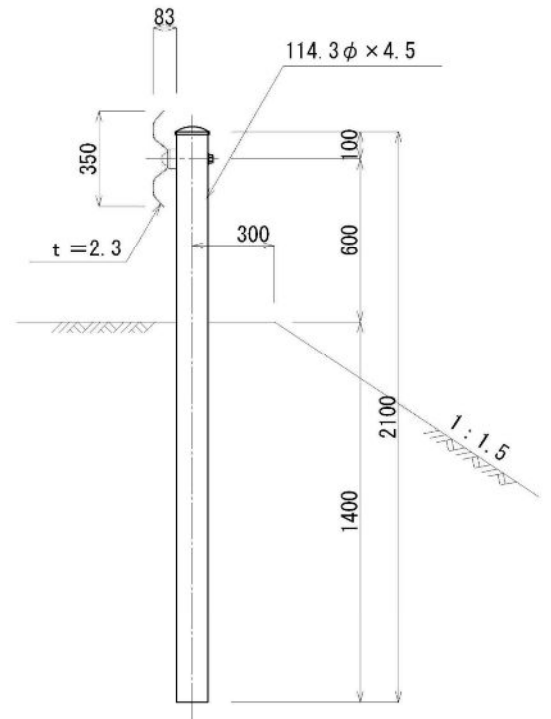
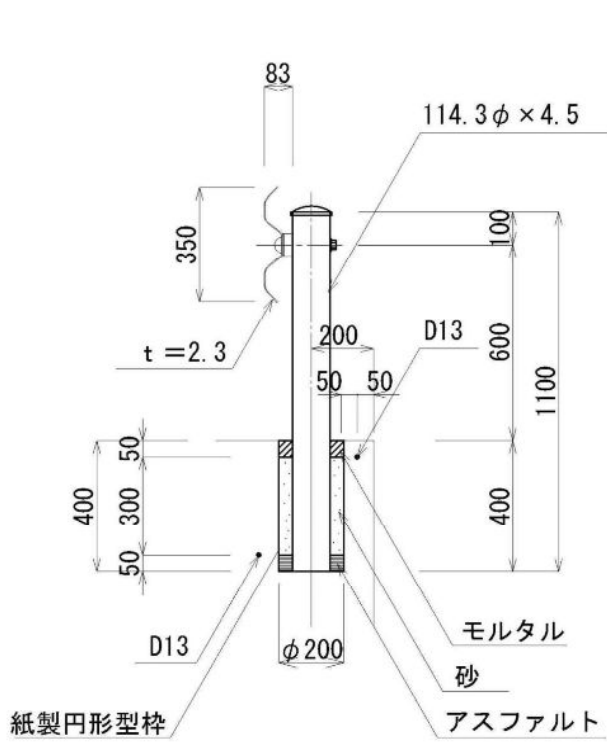

コンクリート基礎式

土中式

転落防止柵

土中式

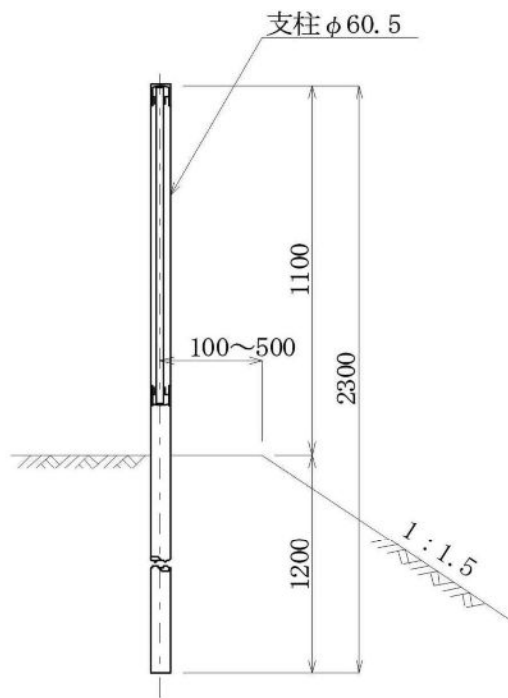

コンクリート基礎式

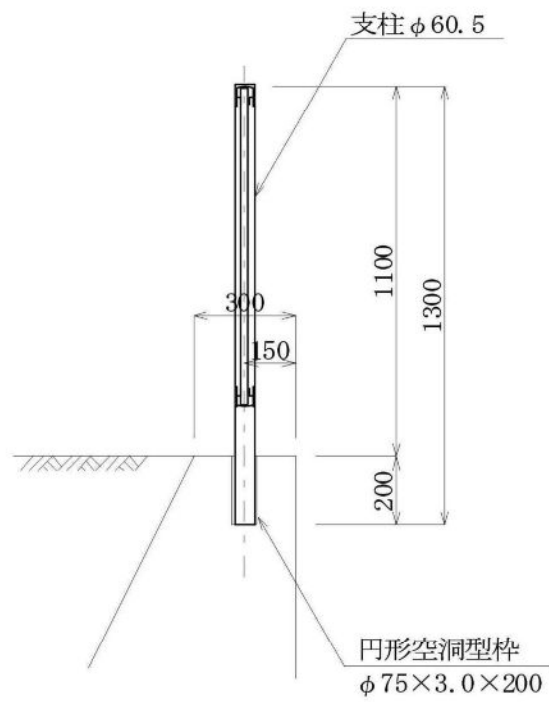

コンクリート舗装

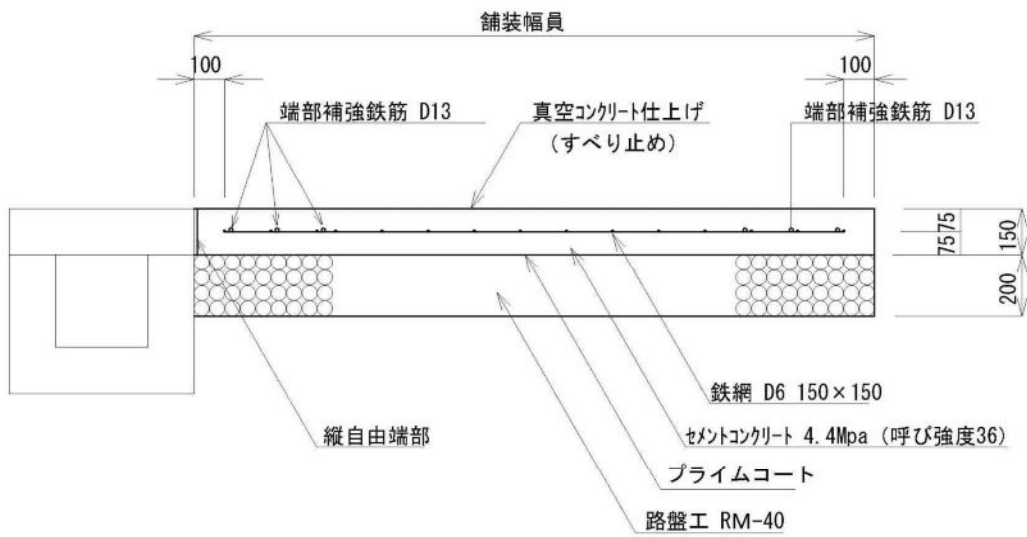

縦目地、横筋張目地等の配置及び構造については別途協議すること。

車止め

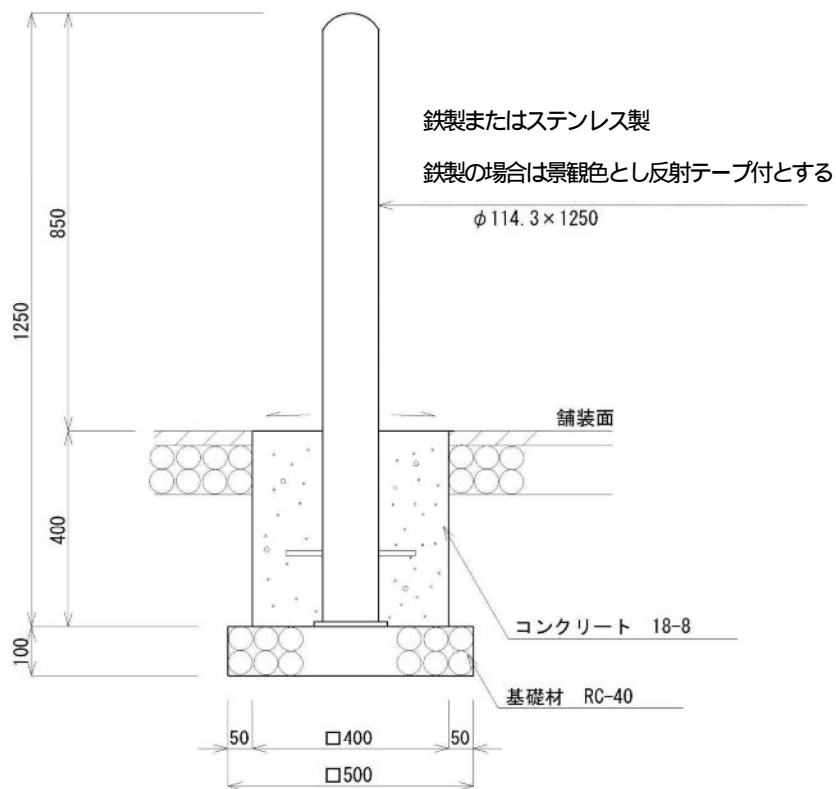

簡易土留（高低差 25 c mまで）

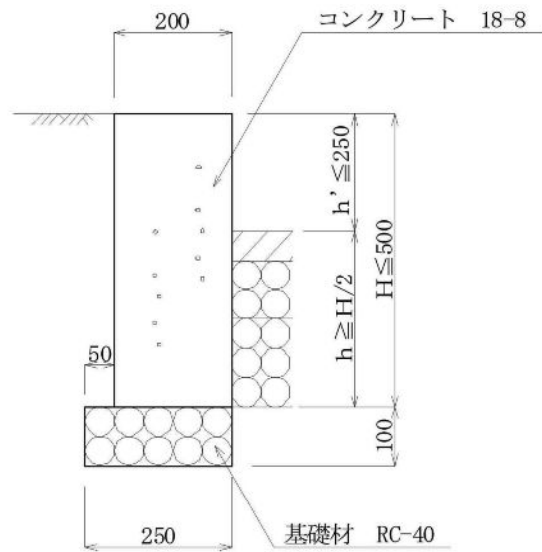

地先境界ブロック

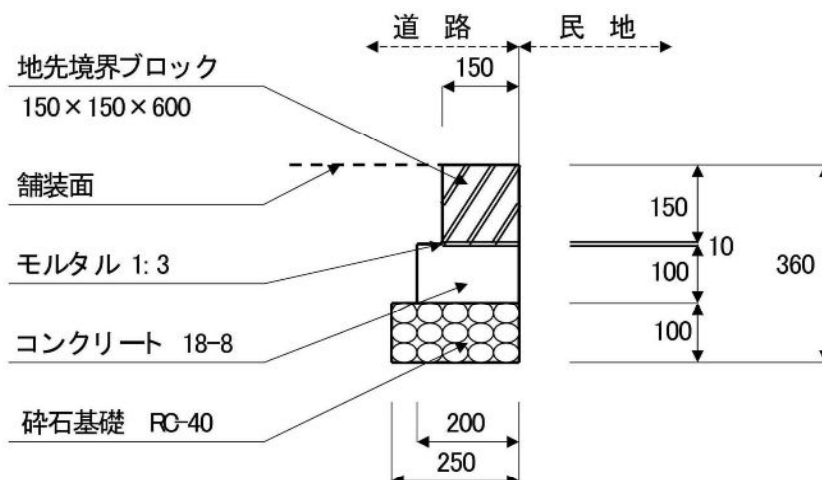

点字ブロック



デリネーター

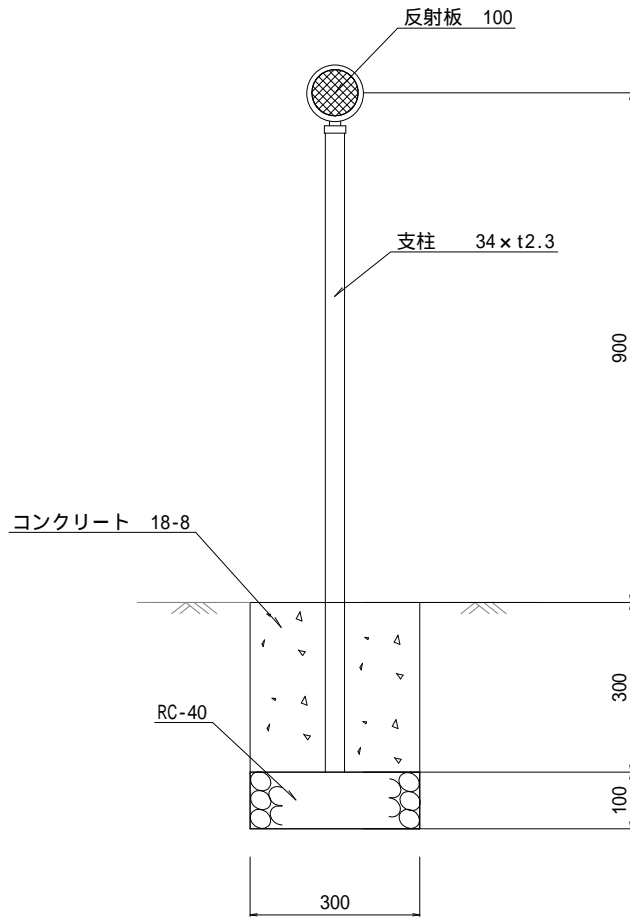

影響範囲舗装復旧

